

Kvaka za vrata Handle for the door Дверная ручка

Ručice i kvake | Handles | Ручки и нажимные гарнитуры



1025.00
1026.00

Tehničke informacije:
Proizvedena od aluminijumskih legura i legure cinka livenjem pod visokim pritiskom. Plastični delovi su od poliamida. Zavrtnji od nerđajućeg čelika.
Technical information:
Made of aluminum alloys and zinc alloy by die-casting. Plastic parts are made of polyamide. Stainless-steel screws.
Техническая информация:
Изготовлена из сплавов алюминия и цинка методом литья под высоким давлением. Отдельные детали из полиамида. Винты из нержавеющей стали.

Završna obrada
Finishing
Покрытие

Brown White Silver Black

Plastificirano
Powder coated
Пластифицировано

8x8 □				
Artikal	E (mm)	B (mm)	L (mm)	L1 (mm)
1025.00	92	36	140	60±80
1025.10			160	80±100
1070.00		25	140	60±80
1070.10				160
1076.00		30	140	60±80
1076.10				160
1026.00	85	36	140	60±80
1026.10			160	80±100
1071.00		25	140	60±80
1071.10				160
1077.00		30	140	60±80
1077.10				160

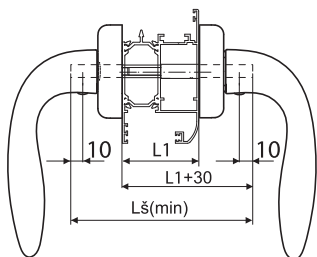

L1 - Širina profila
L1 - Profile width
L1 - Ширина профиля
L - Dužina isporučenog šipa (140 ili 160mm)
L - Delivered length of pin (140 or 160mm)
L - Доставленная длина штифта (140 или 160мм)
Lš(min) - Potrebna dužina šipa (minimalna)
Lš(min) - Required length of pin (minimum)
Lš(min) - Требуемая длина штифта (минимальная)

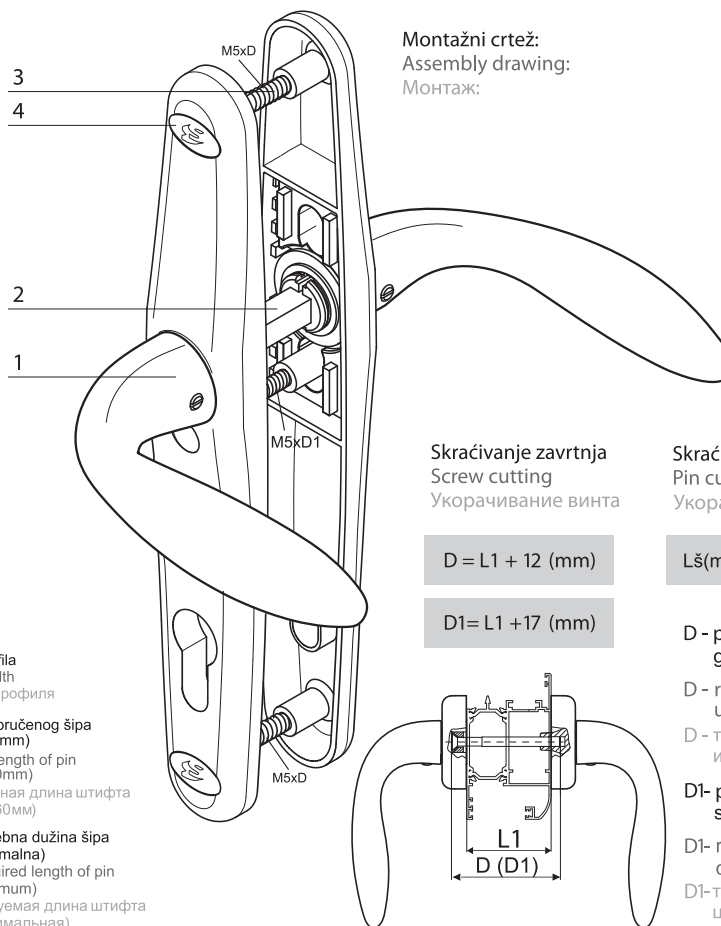
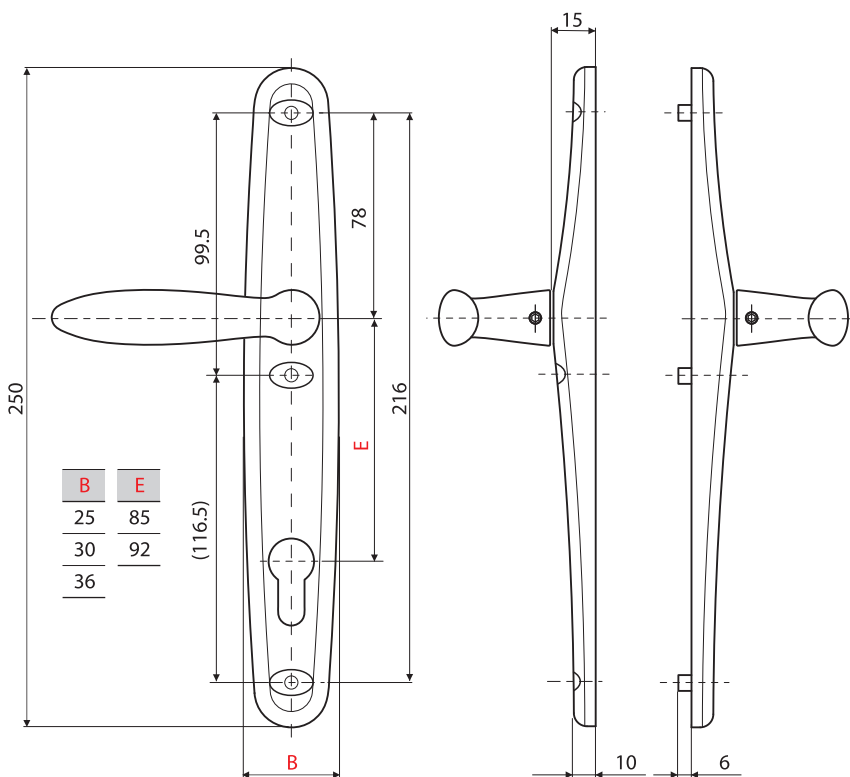

Montažni crtež:
Assembly drawing:
Монтаж:

Skraćivanje zavrtnja
Screw cutting
Укорачивание винта

$$D = L1 + 12 \text{ (mm)}$$

$$D1 = L1 + 17 \text{ (mm)}$$

Skraćivanje šipa
Pin cutting
Укорачивание штифта

$$Lš(\text{min}) = L1 + 60 \text{ (mm)}$$

D - potrebna dužina gornjeg i donjeg zavrtnja

D - required length upper and lower screw
D - требуемая длина верхнего и нижнего винтов

D1- potrebna dužina središnjeg zavrtnja

D1- required length of the central screw
D1-требуемая длина центрального винта

1	1025.01	Kvaka	2
2	Šip	8x8 L=140/160	1
3	Zavrtnaj	DIN 965 M5x90 - za šip L=140mm	3
	Zavrtnaj	/DIN 965 M5x100 - za šip L=160mm/	3
4	1015.04	Maska od PVC-a	2

Pažnja !!! Attention !!! Внимание !!!

Proizvođač strogo preporučuje da se korisnici pridržavaju pravila za ugradnju prema datoj skici.

Producer strongly recommends that users follow the instructions for instalation shown in the drawing above.

Производитель настоятельно рекомендует придерживаться